

Für Schwing-, automatische und Schiebe-Türen (Typ Orly)

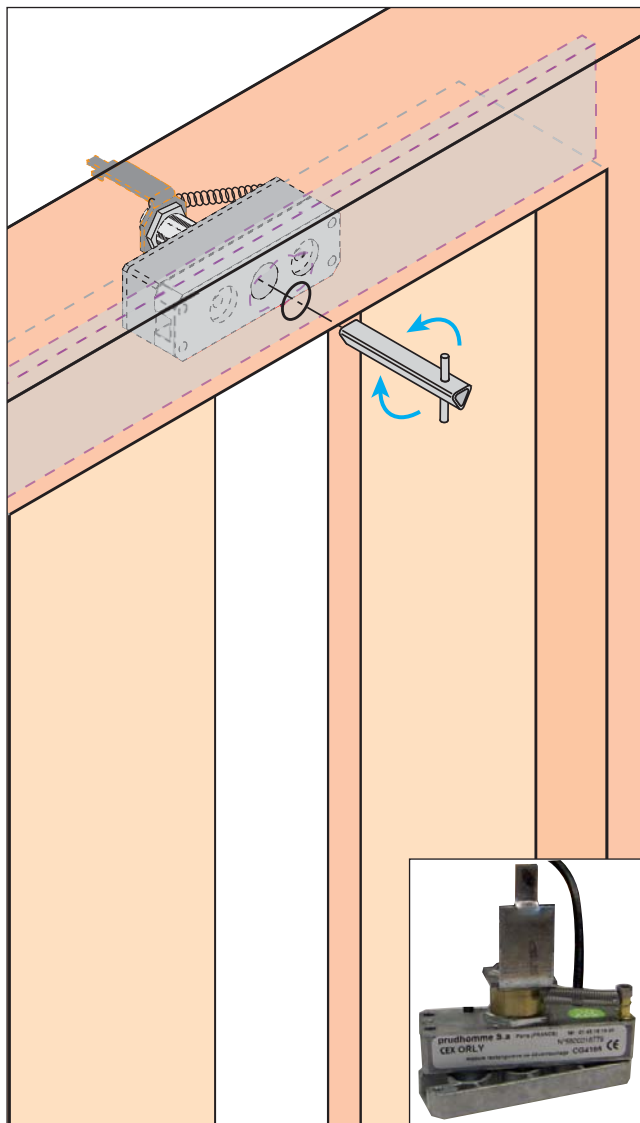

### Neu-Installation und Renovation

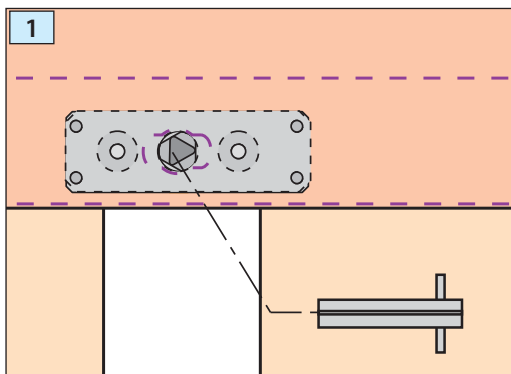

Das CEX/ORLY hat einen Wasserdichten 4A / 220 V Wender-Kontakt. Dieser Kontakt wird mit dem Dreikantschlüssel aktiviert sobald dieser gedreht wird um die Tür zu öffnen. Dieser Kontakt freigegeben kann er zum Beispiel einen Alarm oder die Beleuchtung des Fahrschachts aktivieren. Sobald der Schlüssel nicht mehr benützt wird wird der Kontakt unterbrochen.

Das CEX/ORLY ist für automatische Schiebetüren entworfen. **Das Modul ist mit Schwing-Nocke ausgestattet.**

**ANSCHLUSS:**  
- 3 Leiter (Wender-Kontakt):  
schwarz (gem.); grau (NO); blau (NF).

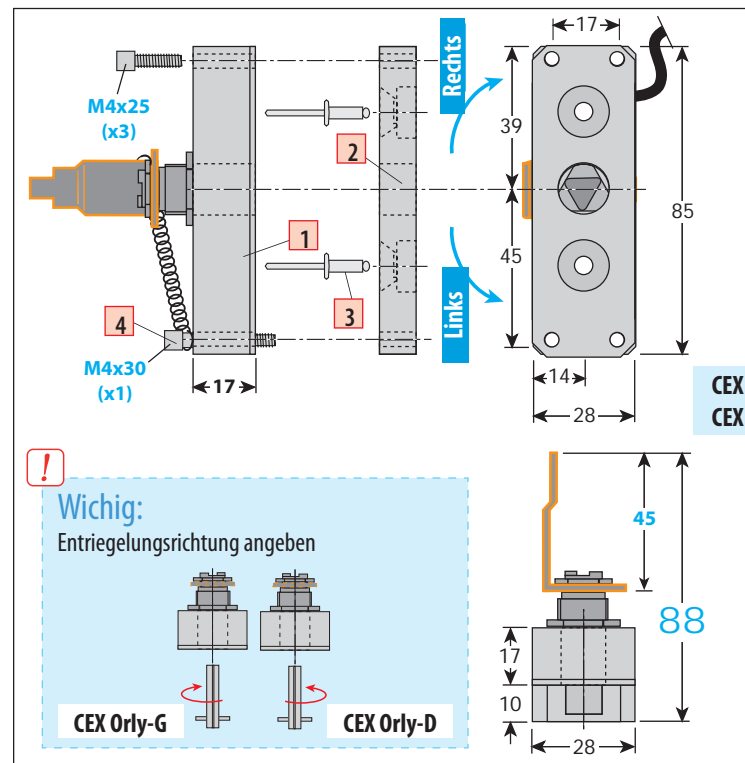
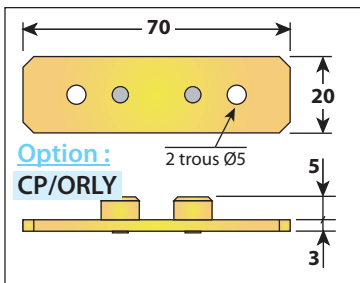

### Produkt-Zusammensetzung

Rep.	Menge	Bezeichnung
1	1	Gehäuse + Dreieck + Kontakt + Nocke
2	1	Flansch

### Schraubensatz

Rep.	Menge	Bezeichnung
3	2	Nieten Ø4x16 F / Stahl
4	4	Schraube CHC 4x25 behandelt